

DETALLES DE PRODUCTO - CUBETA DE MORTERO APILABLE

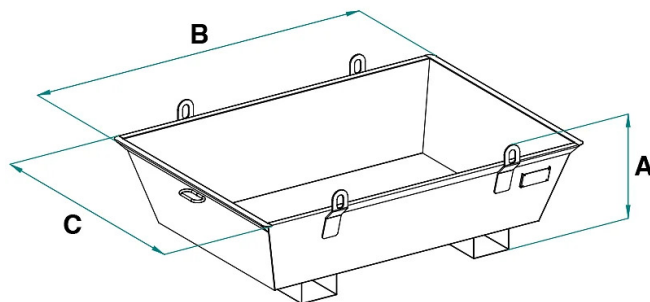

Codigo	Capacidad (kg)	Capacidad (L)	Peso (kg)	Dimensiones (mm)		
				A	B	C
MS-30	660	300	55	433	1441	1029
MS-40	880	400	60	508	1486	1073
MS-50	1100	500	65	573	1524	1111

DETALLES DE PRODUCTO - CUBETA DE MORTERO APILABLE

Cajas y contenedores



Cubeta de mortero apilable

Caja portamortero apilable para grúa y carretilla elevadora

La caja portamortero modelo M-S, elevable con montacargas y grúa, es una solución versátil y confiable para el transporte de mortero o hormigón en diversos contextos de trabajo en obra. Fabricado con material de alta calidad, ofrece resistencia y durabilidad con el tiempo, garantizando un transporte seguro en cualquier situación. Este modelo, además de ser apilable para optimizar el espacio en la obra, está diseñado para ser elevable con montacargas en la base, mientras que la presencia de 4 anillos en los lados permite el levantamiento mediante grúa con cadenas de cuatro ramales. El producto está construido y probado en cumplimiento con las estrictas normativas UNI EN ISO 12100, UNI EN 349, UNI ISO 8686, UNI EN 10027 y UNI EN 10204. Cada producto viene con una etiqueta metálica, certificado de conformidad y manual de uso y mantenimiento para garantizar un uso adecuado con el tiempo. Además, todos nuestros productos están cubiertos por una garantía de un año, conforme a la Directiva Europea.

Sectores de aplicación

 Construcción